

Interreg



**Cofinanțat de
Uniunea Europeană**

IDA România – Serbia

Program: Interreg IPA Romania-Serbia

Axa prioritară: Social and economic development

Obiectiv specific: Improving equal access to inclusive and quality services in education, training and lifelong learning through developing accessible infrastructure, including by fostering resilience for distance and online education and training

Titlul proiectului: Digital U2- Design yoUr fUTURE career in challenging times

Cod JEMS RORS00106

CAIET DE SARCINI

MOBILIER DE LABORATOR

COD CPV

39100000-3 Mobilier

TITLUL PROIECTULUI

”Digital U2- Design yoUr fUTURE career in challenging times”

NUMĂRUL CONTRACTULUI DE FINANȚARE

262551/28.11.2024

TITLUL PROGRAMULUI DE FINANȚARE

INTERREG ROMÂNIA-SERBIA

1. Introducere

Caietul de sarcini face parte integrantă din documentația de atribuire și constituie ansamblul cerințelor pe baza cărora se elaborează de către fiecare ofertant propunerea tehnică.

Caietul de sarcini conține, în mod obligatoriu, specificații tehnice și funcționale. Acestea definesc, după caz și fără a se limita la cele ce urmează, caracteristici referitoare la nivelul calitativ, tehnic și de performanță, siguranța în exploatare, dimensiuni, precum și sisteme de asigurare a calității, terminologie, simboluri, teste și metode de testare, ambalare, etichetare, marcare, condițiile pentru certificarea conformității cu standarde relevante sau altele asemenea.

Se vor respecta toate normativele, standardele și legislația în vigoare.

În cadrul acestei proceduri, Universitatea Politehnică Timișoara îndeplinește rolul de Autoritatea contractantă, respectiv Autoritatea contractantă în cadrul Contractului.

Prezentul caiet de sarcini stabilește condițiile tehnice și de calitate minimale pentru executarea mobilierului destinat amenajării sălii 203 a Facultății de Management în Producție și Transporturi.

2. Contextul realizării achiziției de echipamente

În cadrul proiectului DIGITAL U2 – Design yoUr fUTURE career in challenging times se urmărește mobilarea și configurarea sălii 203 din clădirea SPM într-un laborator de neuromarketing alcătuit dintr-o zonă de predare și două mici zone destinate cercetării.

2.1. Informații despre Autoritatea contractantă

UNIVERSITATEA POLITEHNICA TIMIȘOARA (UPT) - cu sediul în România, Municipiul Timișoara, Piața Victoriei, nr. 2, jud. Timiș, telefon: +40256403030, +04256403047, fax: +40256403150, e-mail: claudia.micea@upt.ro, cod fiscal: 4269282, este o instituție de învățământ superior de prestigiu din România, cu o tradiție de 100 de ani.

UNIVERSITATEA POLITEHNICA TIMIȘOARA (UPT), are calitatea de Beneficiar al co-finanțării prin programul Interreg IPA România-Serbia. Obiectul contractului este finanțarea proiectului „Digital U2 – Design yoUr fUTURE career through challenging times”.

2.2 Informații despre contextul care a determinat achiziționarea echipamentelor

Laboratorul de neuromarketing care se va echipa prin proiectul RORS00106 din cadrul Facultății de Management în Producție și Transporturi, situat în clădirea SPM etaj 2, sala 203 va fi împărțit în două arii distincte prin mobilierul la comandă propus spre achiziționare.

2.3 Informații despre beneficiile anticipate de către Autoritatea Contractantă

În cadrul UPT, produsele achiziționate prin proiect, mai precis mobilierul din prezentul caiet de sarcini va ajuta la:

- Pregătirea profesorilor și elevilor din cadrul celor două licee partenere în cercetare, și la dezvoltarea unor abilități digitale printr-o locație unică și adaptabilă;
- Creșterea angajamentului în procesul de predare prin trecerea de la metodele clasice la predarea interactivă;
- Integrarea experienței practice cu activitatea digitală într-un proiect creativ;

3. Produsele solicitate

Părțile de mobilier care fac obiectul prezentului caiet de sarcini sunt:

1. Mobilier realizat la comandă.
2. Mese modulare 10 locuri, sistem de management al cablurilor pe orizontală și verticală, panou inferior.
3. Masă modulară 2 locuri, sistem de management al cablurilor pe orizontală și verticală, panou inferior.
4. Scaune ergonomice de birou.

3.1 Obiectivul general la care contribuie achiziția

Achiziția mobilierului care face obiectul prezentului caiet de sarcini răspunde la obiectivul general al proiectului:

- *Îmbunătățirea calității predării și motivarea a 60 cadre didactice din mediul preuniversitar să își dorească se realizeze cercetare științifică, precum și dezvoltarea unor abilități digitale și de marketing pentru 160 tineri cu vârste între 16-24 ani, în special grupuri vulnerabile (tineri neangajați, cu risc de abandon, provenind din familii cu venituri scăzute, monoparentale sau din comunități socio-economic dezavantajate din mediul rural) prin crearea COMUNITĂȚII DIGITAL U2.*

3.3 Descrierea produselor solicitate și a operațiunilor cu titlu de accesoriu necesar a fi realizate

Costul proiectului tehnologic va fi inclus în ofertă. Furnizorul va executa proiectul tehnologic de execuție, plecând de la specificațiile prezentului proiect tehnic (parte desenată și parte scrisă). Acesta va adapta după caz detaliile la sistemele oferite - detalii specifice, prinderi, balamale, mânere, detaliu de soclu, detaliu de ancorare în planșeu și în pereții laterali, etc.. Proiectul și fișele tehnologice vor fi înaintate spre aprobare autorității contractante. Se va acorda o atenție deosebită coordonării cu instalațiile electrice – respectiv alimentarea din pardoseală a meselor, traseul cablului electric urcând pe verticala printr-un accesoriu dedicat, atașat piciorului mesei.

1. Mobilier realizat la comandă

Este un mobilier cu o înălțime de cca 2.19m (cota exactă se va lua după montarea pardoselii, pentru a avea o alinere la partea plină a zidului gros de 12.5 cm dinspre coridor). Rolul mobilierului este de a crea spații de depozitare dar și de a genera o compartimentare a celor două zone de cercetare de neuromarketing: o zonă cu un birou destinată testării subiectului și o zonă cu un birou și două scaune destinate monitorizării. Zonele nu comunică vizual între ele.

Corpul dinspre tablă se va deschide spre zona intrării și va avea rolul de cuier de haine, fiind accesoriizat corespunzător.

Mobilierul este gândit ca o piesă unitară din punct de vedere static, fiind necesară încastrarea acestuia în pereții laterali și în pardoseală. Diversele tronsoane de mobilier vor fi rigidizate între ele și se va urmări continuitatea plăcii superioare și a verticalelor.

Ușile se vor monta în exterior față de corpurile mobilierului.

Interreg



Cofinanțat de
Uniunea Europeană

IDA România - Serbia

Materialul ales este PAL de 18 / 36mm culoarea verde, decor Egger U604 ST9 Verde eucalipt sau echivalent (RAL 7033)., respectând următoarele cerințe:

- Densitate medie minim 655 kg/m³
- Suprafața netedă, uniformă, rezistentă
- PAL-ul melaminat trebuie să aibă un strat protector rezistent la zgârieturi și uzură
- Rezistență la abraziune – (IP-revoluții până la uzură) ≥ 150 (conform EN 14322)
- Clasa de emisie formaldehida E0 sau E1
- Toate muchiile vor fi protejate cu canturi ABS în culoarea decorului – cu grosimi de 2 mm pentru muchiile uzurii – blaturi mese, uși, polite expuse, și 0.4 mm sau 1 mm pentru muchiile ascunse.

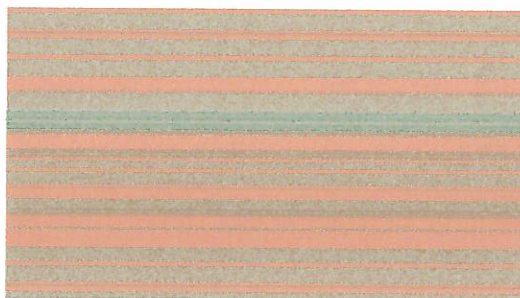

Toate îmbinările corpurilor de depozitare vor fi demontabile, cu accesorii și îmbinări de tip metal - metal - care dau precizie la montaj și durabilitate. Se va asigura stabilitatea pe 3 direcții a tuturor pieselor. Balamalele utilizate pentru uși vor fi montate cu dibluri pentru rezistență, vor fi prevăzute cu sistem de amortizare a închiderii și vor fi certificate pentru 200,000 cicluri de deschidere și închidere conform standardelor internaționale de durabilitate Clasa 3, conform standardului EN 15570! Sistem Blum sau echivalent.

Mânerele vor fi montate doar pe vertical, vor fi profile metalice de culoare negru mat, model Viefte Way sau echivalent.



2. Mese modulare 10 locuri, sistem de management al cablurilor pe orizontală și verticală, panou inferior (2 bucati).

Pentru aceste mese se va folosi un sistem modular realizat de un producător dedicat, precum GGA - Milo sau echivalent. Se exclude posibilitatea manufacturării cadrelor metalice sau a accesoriilor de către furnizor.

Interreg



Cofinanțat de
Uniunea Europeană

IPA România – Serbia

Sistemul va include:

- picioare de masă – cadre tip U, secțiune rectangulara inchisa 30x70mm, metalice, culoare negru mat.
- modul de bază 1600x600mm.
- una sau doua traverse intermediare (1460mm)
- sistem dedicat de management al cablurilor pe orizontală și pe verticală
- placa verticală inferioară montată sub blat.

Toate piesele metalice vor fi vopsite în câmp electrostatic. Blatul va fi realizat din PAL având finisajul unui lemn deschis la culoare, decor Egger H1732 ST 9 Mesteacăn nisip sau echivalent, protejat cu cant ABS de 2mm grosime.



Blatul va avea frezate găuri în care se vor monta prize duble încastrate.

Cadre extremitati:

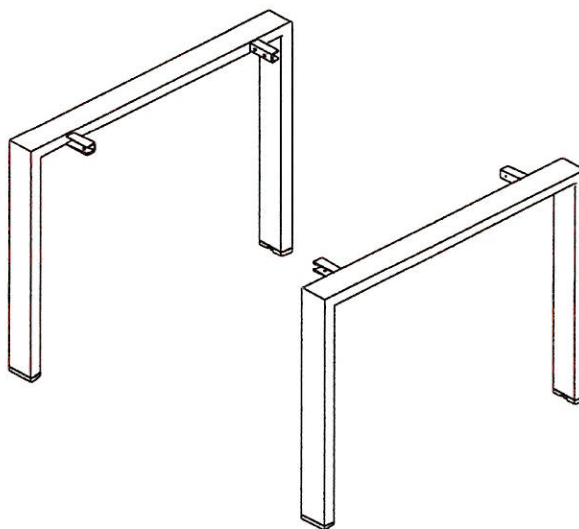

Cadru intermediar tip U și accesorii de prindere a traverselor:

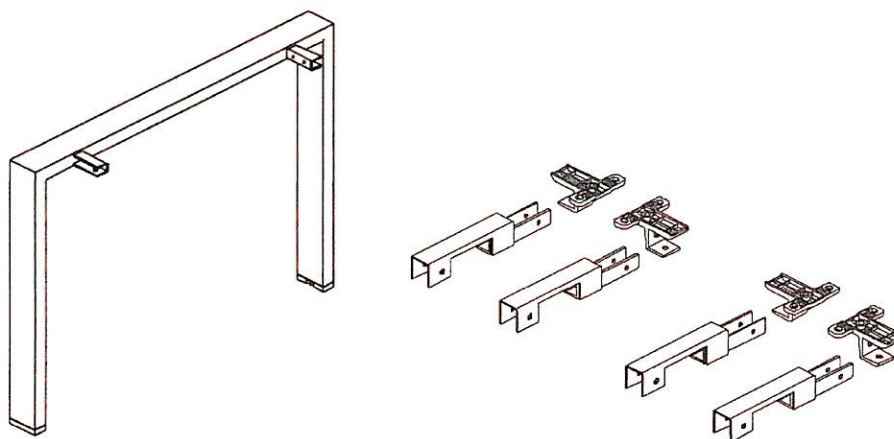

Traverse:

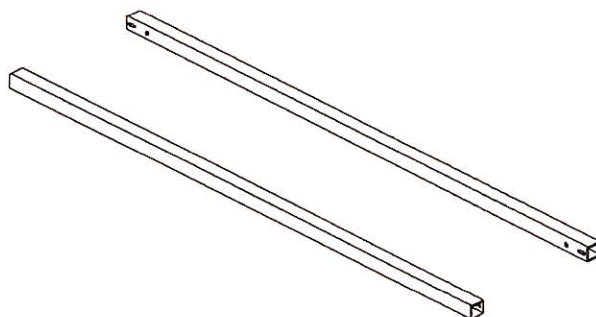

Sistem dedicat de management al cablurilor pe verticala și orizontală. Profilul vertical se prinde magnetic de piciorul de masă, are lățimea și finisajul identic cu cea a cadrului:

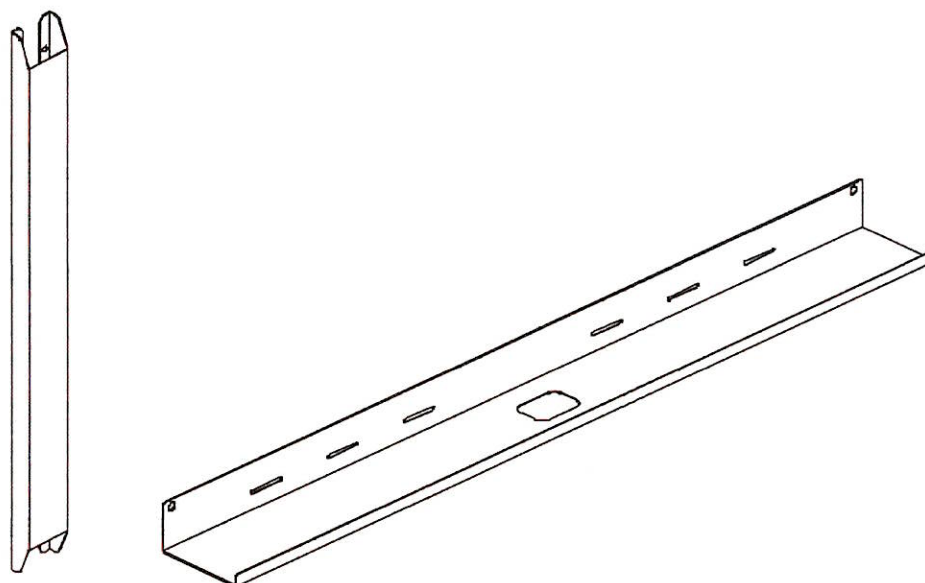

3. Masa modulară 2 locuri, sistem de management al cablurilor pe orizontală și verticală, panou inferior.

Specificatii identice cu mesele descrise la punctul 2, dar cu o dimensiune finită de 1600x600cm.

4. Scaune ergonomice de birou

Scaunele ergonomice de birou vor avea un spatar tip mesh și înălțime reglabilă, model Antares Bond Black sau echivalent, urmărindu-se alegerea unui scaun rezistent în utilizare dar și comod. Culoarea trebuie să fie neagră, greutate portantă 120 kg, cu mecanism sincron antișoc. Pentru reglare: blocarea sezutului în poziție avansată, reglarea tensiunii de oscilație. Spătarul să fie mesh cu suport lombar, iar brațele reglabile, cursa 70 mm. Baza polipropilena 700mm cu role gumate de diametru 60-65mm, iar

tapițerie șezut: textilă, culoare neagră, rezistență crescută la frecare.

3.4 Produse solicitate

1. Mobilier realizat la comandă
2. Mese modulare 10 locuri, sistem de management al cablurilor pe orizontală și verticală, panou inferior (2 bucăți)
3. Masa modulară 2 locuri, sistem de management al cablurilor pe orizontala și verticală, panou inferior
4. Scaune ergonomice de birou (25 buc)

Valoare maxima estimata: 121610.00 lei + TVA

Propunerea tehnica va contine:

- Propunerea tehnica va respecta in totalitate cerintele caietului de sarcini, va cuprinde detalierea exacta a tuturor conditiilor in care ofertantul se angajeaza sa indeplineasca contractul: - Denumirea si specificatiile produsului ofertat; - Fisa tehnica a producatorului, pliante, brosure, prospecte.
- Detalii legate de garantia oferita, termen de livrare, montaj.
- Orice referire la standarde este insotita de mentiunea "Sau echivalent" fiind in sarcina ofertantului de a demonstra echivalenta in cazul in care produsele furnizate sunt conforme cu un standard echivalent celui mentionat in prezentul caiet de sarcini.

4. Criteriul pentru atribuirea contractului de achizitie publica

Având în vedere prevederile H.G. nr. 395/2023 pentru aprobarea normelor metodologice de aplicare a prevederilor referitoare la atribuirea contractului de achiziție publică, care face obiectul prezentei documentatii, se face pe baza criteriului de selectie aplicat pentru atribuirea contractului de achiziții publică este: "cel mai bun raport calitate-preț", in conformitate cu art. 187, alin. 3, lit. a) in Legea nr. 98/2016.

Stabilirea ofertei câștigătoare se realizează prin aplicarea unui sistem de factori de evaluare pentru care sa stabilit un algoritm de calcul.

Factorii de evaluare, pondere și metodologia de punctare a criteriului de atribuire – cel mai bun raport calitate-preț:

- Punctajul maxim al ofertei – 100 de puncte, din care:
 - Componenta financiară – 40 puncte
 - Componenta tehnică – 60 puncte

Nr. Crt.	Factor de evaluare	Punctaj maxim alocat
	Pretul ofertat (exprimat in lei fara TVA)	40
	Punctajul pentru factorul de evaluare „prețul ofertei” se acordă astfel:	
1	a) pentru oferta care are cel mai scăzut preț se acordă punctajul maxim alocat factorului de evaluare, respectiv (40 puncte);	

	b) pentru alt preț decât cel prevăzut la lit. a) punctajul se acordă astfel: $Pretn = (Pretminim / Pretn) \times 40$	
	Prețul ofertei reprezintă valoarea totală a ofertei în Lei, fără TVA, pentru toate produsele și serviciile incluse	
	Perioada de garanție extinsa a produselor	20
	Punctajul pentru factorul de evaluare „Perioada de garanție extinsa” se acordă astfel:	
	a) pentru ofertele însoțite de o garanție a mobilierului mai mare sau egala cu 48 de luni se acordă punctajul maxim alocat factorului de evaluare, respectiv 20 puncte;	
	b) pentru ofertele însoțite de o garanție a mobilierului mai mare de 24 de luni și mai mică de 48 de luni, punctajul se acordă astfel: $PG(n) = [(G(n) - Gmin) / (Gmax - Gmin)] \times 20$ unde: PG(n) reprezintă punctajul obținut de oferta admisibilă aflată sub evaluare ; G(n) reprezintă numărul de luni de garanție din oferta aflată sub evaluare și se calculează astfel: $G(n) = G1(n) + G2(n) + G3(n) + G4(n)$, unde G1(n) reprezintă numărul de luni de garanție din oferta aflată sub evaluare pentru mobilierul realizat la comandă; G2(n) reprezintă numărul de luni de garanție din oferta aflată sub evaluare pentru mese modulare 10 locuri; G3(n) reprezintă numărul de luni de garanție din oferta aflată sub evaluare pentru masa modulară 2 locuri; G4(n) reprezintă numărul de luni de garanție din oferta aflată sub evaluare pentru scaune ergonomice de birou; Gmin reprezintă suma numărului de luni de garanție specificată în caietul de sarcini pentru fiecare parte de mobilier (4x24 = 96 luni - 24 de luni pentru mobilierul realizat la comandă + 24 de luni pentru mese modulare 10 locuri + 24 de luni pentru masa modulară 2 locuri + 24 de luni pentru scaune ergonomice de birou); Gmax reprezintă numărul de luni de garanție maxim oferit și se calculează astfel: $Gmax = G1max + G2max + G3max + G4max$, unde G1max reprezintă numărul de luni de garanție maxim oferit pentru mobilierul realizat la comandă; G2max reprezintă numărul de luni de garanție din oferta aflată sub evaluare pentru mese modulare 10 locuri; G3max reprezintă numărul de luni de garanție din oferta aflată sub evaluare pentru masa modulară 2 locuri; G4max reprezintă numărul de luni de garanție din oferta aflată sub evaluare pentru scaune ergonomice de birou;	
2	c) pentru ofertele însoțite de garanție a echipamentelor egala cu 24 de luni se vor acorda 0 puncte.	

	d) pentru ofertele însoțite de garanție a echipamentelor mai mica de 24 de luni oferta va fi declarata neconforma.	
	Termen de livrare	20
	Punctajul pentru factorul de evaluare „Termen de livrare” se acordă astfel:	
	a) Pentru livrarea produselor intr-un termen mai mic sau egal cu 45 de zile se acordă punctajul maxim alocat factorului de evaluare, respectiv 20 puncte;	
	b) Pentru livrarea produselor intr-un termen cuprins intre 46-60 de zile se acordă 15 puncte;	
	c) Pentru livrarea produselor intr-un termen cuprins intre 61-75 de zile se acordă 10 puncte;	
	d) Pentru livrarea produselor intr-un termen cuprins intre 76-89 de zile se acordă 5 puncte;	
3	e) Pentru livrarea produselor intr-un termen de 90 zile se vor acorda 0 puncte.	
	Termen de montare	
4		10
	Punctajul pentru factorul de evaluare „ Termen de montare si instalare” se acordă astfel:	
	a) Pentru montarea mobilierului realizat la comanda intr-un termen mai mic sau egal cu 5 zile se acordă punctajul maxim alocat factorului de evaluare, respectiv 10 puncte;	
	b) Pentru montarea mobilierului realizat la comanda intr-un termen cuprins intre 6-9 zile se acordă 5 puncte;	
	c) Pentru montarea mobilierului realizat la comanda intr-un termen cuprins intre 10-12 zile se acordă 2 puncte;	
	d) Pentru montarea mobilierului realizat la comanda intr-un termen de 13 zile se vor acorda 0 puncte.	
5	Gestiunea scoaterii din uz - Ambalaj din material reciclat	10
	În cazul în care sunt utilizate cutii din carton, acestea trebuie sa fie compuse din cel puțin 50% material reciclat. În cazul în care sunt utilizate pungi sau folii din plastic pentru ambalarea finală, acestea trebuie să fie compuse din cel puțin 50% material reciclat sau trebuie sa fie biodegradabile sau compostabile, în conformitate cu definițiile prevăzute în EN 13432.	
	Modalitatea de verificare/indeplinire: Produsele care dețin o etichetă ecologică relevantă de tip I și care îndeplinesc criteriile enumerate sunt considerate conforme. În mod alternativ, ofertantul va prezenta o declarație de conformitate cu prezentul criteriu privind ambalajul produsului. Criteriul vizează numai ambalajele primare astfel cum sunt definite în Directiva 94/62/CE. Ofertantii trebuie sa prezinte in cadrul ofertei o declaratie de conformitate in cadrul careia sa prezinte procentul de material reciclat din totalul ambalajului utilizat pentru ambalarea produselor. De asemenea, ofertantii trebuie sa	

	prezinta in cadrul ofertei documente provenite de la producător care confirmă procentul de material reciclat folosit la ambalaj.	
	Punctajul pentru factorul de evaluare „ Gestiunea scoaterii din uz ambalaj din material reciclat” se aplică produselor și se acordă astfel:	
	a) pentru ofertele care prezinta cel mai mare procent de material reciclat/biodegradabil/compostabil (care este compus din cel puțin 50% material reciclat) din totalul ambalajului se acordă punctajul maxim alocat factorului de evaluare, respectiv 10 puncte;	
	b) pentru ofertele admisibile care prezinta alt procent de material reciclat/biodegradabil/compostabil din totalul ambalajului, punctajul se acorda astfel:	
	$P(n) = (AM_{rec. n} / AM_{rec. max}) \times 10$ puncte unde: P(n) reprezinta punctajul obtinut de catre oferta admisibila aflata sub evaluare; AMrec.n reprezinta procentul de material reciclat/biodegradabil/compostabil din totalul ambalajului al ofertei admisibile aflata sub evaluare; AMrec. max. reprezinta cel mai mare procent de material reciclat/biodegradabil/compostabil din totalul ambalajului din cadrul ofertelor admisibile.	
	c) pentru ofertele in care nu se specifica procentul de material reciclat se vor acorda 0 puncte.	
	Total	100

NOTA! Referirile la o anumită marcă, precum și specificațiile tehnice solicitate care indică o anumită origine, sursa, producție, un procedeu special, o marca de fabrica sau de comerț, un brevet de invenție, o licență de fabricație, sunt menționate doar pentru identificarea cu ușurință a tipului de produs și NU au ca efect favorizarea sau eliminarea anumitor operatori economici sau a anumitor produse și vor fi considerate, înțelese și citite ca având mențiunea de «sau echivalent». Acestea specificații vor fi considerate specificații minimale din punct de vedere al performanței și caracteristicilor solicitate, indiferent de marca sau producător/distribuitor.

5. Timp de funcționare (disponibilitate) a produsului (dacă este cazul)

Nu este cazul

6. Extensibilitate, dacă este cazul

Nu este cazul

7. Furnizarea de produse de generație superioară, dacă este cazul

Nu este cazul

8. Garanție

8.1 Toate produsele trebuie să fie acoperite de garanție de cel puțin 24 luni, cu mentenanță (reglaje și verificări) realizată cel puțin o dată pe an. Perioada de garanție începe de la data semnării fără obiecțiuni a procesului verbal de recepție cantitativă și calitativă a produselor. Produsele vor fi însoțite de Certificate de garanție în conformitate cu prevederile legislative în vigoare.

Serviciile de garanție includ constatarea defecțiunilor și remedierea lor în termenele stabilite. Remedierea se va face la locația indicată de beneficiar, iar în cazul unor defecte mai grave, produsele vor fi transportate de furnizor la sediul unde se vor repara. În urma remedierii, furnizorul va reinstala produsele la sediul beneficiarului fără costuri suplimentare.

8.2 Perioada de garanție extinsă acordată produsului/produselor oferite

Perioada de garanție extinsă este garanția suplimentară de 24 de luni acordată peste durata de garanție solicitată prin caietul de sarcini minim 24 luni.

Garanția extinsă nu este o cerință obligatorie, însă reprezintă factor de evaluare în cadrul criteriului de atribuire. Ofertantul care nu acordă garanție extinsă, nu va fi punctat și nu va fi eliminat din procedură.

9. Livrare, ambalare, etichetare, transport

Termenul de livrare este de maxim 90 de zile de la semnarea contractului de către ambele părți. Un produs este considerat livrat când toate activitățile în cadrul contractului au fost realizate și produsul este instalat și este acceptat de Autoritatea contractantă.

Produsele vor fi livrate cantitativ și calitativ la locul indicat de Autoritatea contractantă. Fiecare produs va fi însoțit de toate subansamblele/părțile componente necesare punerii și menținerii în funcțiune.

Contractantul va ambala și eticheta produsele furnizate astfel încât să prevină orice daună sau deteriorare în timpul transportului acestora către destinația stabilită.

Dacă este cazul, ambalajul trebuie prevăzut astfel încât să reziste, fără limitare, manipulării accidentale, expunerii la temperaturi extreme, sării și precipitațiilor din timpul transportului și depozitării în locuri deschise. În stabilirea mărimii și greutateii ambalajului Contractantul va lua în considerare, acolo unde este cazul, distanța față de destinația finală a produselor furnizate și eventuala absență a facilităților de manipulare la punctele de tranzitare.

Transportul și toate costurile asociate vor fi incluse în propunerea financiară a contractantului. Produsele vor fi asigurate împotriva pierderii sau deteriorării intervenite pe parcursul transportului și cauzate de orice factor extern.

Livrarea, montajul și reglajul produselor care necesită acest lucru se va face de către furnizor la

Facultatea de Management în Producție și Transporturi, Str. Mihai Viteazul, nr. 1, Timișoara, Clădirea SPM, sala 203.

Contractantul este responsabil pentru livrarea în termenul agreat al produselor și se consideră că a luat în considerare toate dificultățile pe care le-ar putea întâmpina în acest sens și nu va invoca nici un motiv de întârziere sau costuri suplimentare.

10. Operațiuni cu titlu accesoriu, dacă este cazul

Nu este cazul

10.1 Servicii incluse. Montare, reglare

Termenul de montare este de maxim 13 de zile de la livrare.

Contractantul va efectua operațiunile de asamblare/preasamblare, sau orice altă configurație considerată necesară pentru a asigura funcționarea corectă a produselor.

Contractantul trebuie să monteze toate produsele în mod corespunzător, asigurându-se în același timp ca spațiile unde s-a realizat montarea rămân curate. După livrarea și montarea produselor, contractantul va elimina toate deșeurile rezultate și va lua măsurile adecvate pentru a aduna toate ambalajele și eliminarea acestora de la locul de montare.

Contractantul rămâne responsabil pentru protejarea produselor luând toate măsurile adecvate pentru a preveni lovituri, zgârieturi și alte deteriorări, până la recepția de către autoritatea contractantă.

10.2 Instruirea personalului pentru utilizare – nu este cazul

10.3 Servicii de mentenanță

1. *Mentenanța corectivă în perioada de garanție – nu este cazul*

2. *Mentenanța preventivă în perioada de garanție – nu este cazul*

3. *Mentenanța evolutivă în perioada de garanție – nu este cazul*

10.4 Suport tehnic – nu este cazul

10.5 Piese de schimb și materiale consumabile pentru activitățile din programul de mentenanță corectivă după expirarea garanției – nu este cazul

10.6 Mediul în care este operat produsul,

Mobilierul care face obiectul prezentului caiet de sarcini va fi utilizat în incinta laboratorului de neuromarketing din cadrul Facultății de Management în Producție și Transporturi a UPT, se va acorda o atenție deosebită siguranței în exploatare.

10.7 Constrângeri privind locația unde se va efectua livrarea/instalarea – nu este cazul

11. Atribuțiile și responsabilitățile părților

În raport cu produsele solicitate și cu cerințele stipulate în prezentul Caiet de Sarcini, responsabilitățile și atribuțiile părților sunt:

Ofertantul are următoarele obligații principale:

- a. mobilizarea de resurse suficiente și cu expertiză adecvată pentru a asigura gestionarea contractului, astfel cum este solicitat la nivelul Caietului de Sarcini,

- b. îndeplinirea obligațiilor contractuale, cu respectarea bunelor practici din domeniu, a prevederilor legale și contractuale relevante, astfel încât să se asigure că obligațiile sunt îndeplinite la parametrii solicitați,
- c. asigurarea unui grad de flexibilitate în planificarea modalității de gestionare a contractului, pe toată durata de derulare a contractului,
- d. transmiterea datelor de identificare și de contact ale personalului alocat pentru executarea contractului
- e. colaborarea cu personalul autorității contractante alocat pentru verificarea produselor livrate și realizarea recepțiilor,
- f. reducerea, în măsura posibilă, la minim, a situațiilor de întârzieri în efectuarea livrărilor, minimizând astfel impactul negativ asupra activității autorității contractante,
- g. asigurarea că orice documente, documentații și/sau instrucțiuni furnizate către personalul autorității contractante sunt exacte și elaborate în conformitate cu bunele practici specifice în domeniu,
- h. prezentarea rapoartelor solicitate de personalul autorității contractante, potrivit cerințelor de raportare stabilite prin Contract,
- i. colaborarea cu personalul autorității contractante alocat pentru furnizarea produselor care fac obiectul contractului și pentru asigurarea serviciilor accesorii.

Obligațiile principale ale Ofertantului devenit Contractant se completează cu obligațiile prevăzute în condițiile contractuale.

Autoritatea contractantă are următoarele obligații principale:

- a. desemnarea unei persoane sau a unei echipe pentru monitorizarea contractului,
- b. punerea la dispoziția Contractantului a tuturor informațiilor disponibile și necesare pentru derularea contractului în timpul stabilit și la nivelul de calitate și performanță prevăzut în Caietul de Sarcini,
- c. asigurarea accesului în spațiile în care urmează a se realiza livrarea, după caz instalarea produselor;
- d. mobilizarea tuturor resurselor care sunt în sarcina sa, pentru buna derulare a contractului,
- e. colaborarea cu Contractantul pentru a identifica în timp util orice eventuale probleme care ar putea apărea pe parcursul derulării contractului,
- f. asigurarea acurateței oricăror informații puse la dispoziția Contractantului pe durata derulării contractului,
- g. monitorizarea îndeplinirii tuturor cerințelor din Caietul de Sarcini și a oricăror elemente ale Propunerii Tehnice și Financiare pe durata derulării contractului, efectuarea și păstrarea unei arhive cu înregistrări pentru documentarea nivelului de performanță a Contractantului,
- h. notificarea Contractantului prin canalele de comunicație puse la dispoziție de acesta privind orice incidente sau disfuncționalități care intervin pe perioada de derulare a contractului,
- i. verificarea tuturor documentelor asociate recepției produselor și serviciilor suport care fac obiectul contractului, respectiv care confirmă furnizarea produselor potrivit condițiilor de calitate stabilite în Caietul de sarcini.

12. Documentații ce trebuie furnizate autorității contractante în legătură cu produsul

Toate produsele incluse în prezentul contract vor fi furnizate împreună cu documentația adecvată, în limba română.

Documentațiile obligatorii pe care Contractantul trebuie să le livreze autorității contractante în cadrul contractului sunt:

- Fișa tehnică a produsului;
- Certificate de garanție;
- Certificate de calitate;
- Declarații de conformitate

13. Recepția produselor

Recepția produselor se va efectua pe baza de proces verbal semnat de contractant și reprezentanții autorității contractante. Recepția produselor se poate realiza în mai multe etape, în funcție de progresul contractului, respectiv:

- a) recepția cantitativă se va realiza după livrarea produselor în cantitatea solicitată la locația indicată de Autoritatea contractantă;
- b) recepția calitativă se va realiza după instalare și montare.

Procesul verbal de recepție calitativă și cantitativă va include unul din următoarele rezultate:

- a) admiterea recepției cu sau fără obiecții;
- b) suspendarea recepției;

Comisia de recepție recomandă suspendarea recepției când:

- i. se constată existența unor neconformități, neconcordanțe, defecte ori deficiențe care sunt de natură să afecteze utilizarea produsului/produselor conform destinației sale/lor, dar care pot fi remediate;
- ii. se constată existența unor produse realizate necorespunzător sau nefinalizate, care pot afecta cerințele fundamentale aplicabile, dar care pot fi remediate;
- iii. se constată existența, în mod justificat, a unor suspiciuni rezonabile cu privire la calitatea produselor și este necesară realizarea unor expertize tehnice, încercări și teste suplimentare pentru a le clarifica;
- iv. Contractantul nu pune la dispoziția comisiei de recepție documentele prevăzute în contract și caietul de sarcini (dacă este cazul).

În cazul în care comisia de recepție decide suspendarea procesului de recepție, aceasta încheie un proces-verbal de suspendare a procesului de recepție în care consemnează decizia de suspendare, măsurile recomandate în scopul remedierii aspectelor constatate, precum și termenul de remediere, iar autoritatea contractantă comunică Contractantului decizia comisiei în maximum 3 zile lucrătoare de la luarea la cunoștință a procesului-verbal de suspendare a procesului de recepție, împreună cu un exemplar al acestuia. Termenul de remediere nu poate depăși *20 de zile* de la data încheierii procesului-verbal de suspendare a procesului de recepție. În cazul în care Contractantul nu remediază aspectele constatate și nu adoptă măsurile recomandate în cadrul procesului-verbal de suspendare a procesului de recepție în termenul stabilit, comisia de recepție va decide respingerea recepției.

- c) respingerea recepției (dacă se constată vicii care nu pot fi remediate și care, prin natura lor, împiedică realizarea uneia sau a mai multor exigențe esențiale).

14. Modalități și condiții de plată

Contractantul va emite factura pentru produsele livrate și acceptate. Factura fiscală va avea trecut obligatoriu codul JEMS al proiectului (RORS00106) și numele programului (Program Interreg IPA România - Serbia).

Fiecare factură va avea menționat numărul contractului, datele de emisie și de scadență ale facturii respective. Facturile vor fi întocmite și trimise conform legislației în vigoare.

Factura va fi emisă după semnarea de către autoritatea contractantă a procesului verbal de recepție calitativă și cantitativă, acceptat, după livrare, instalare și montare. Procesul verbal de recepție calitativă și cantitativă va însoți factura și reprezintă elementul necesar realizării plății, împreună cu celelalte documente justificative prevăzute mai jos:

- a) certificatul de calitate și garanție;
- b) avizul de expediție a produsului (după caz);
- c) procesul verbal de recepție cantitativă;
- d) procesul verbal de recepție calitativă.

15. Cadrul legal care guvernează relația dintre autoritatea contractantă și contractant (inclusiv în domeniile mediului, social și al relațiilor de muncă)

Pachetul de acte normative care reglementează domeniul achizițiilor publice: Legea nr.98/2016 privind achizițiile publice, Hotărârea Guvernului nr. 395 din 2 iunie 2016 pentru aprobarea Normelor metodologice de aplicare a prevederilor referitoare la atribuirea contractului de achiziție publică/acordului-cadru din Legea nr. 98/2016 privind achizițiile publice, Legea nr.99/2016, HG nr.394/2016, Legea nr.100/2016, Legea nr. 101 din 19 mai 2016 privind remediile și căile de atac în materie de atribuire a contractelor de achiziție publică, a contractelor sectoriale și a contractelor de concesiune de lucrări și concesiune de servicii, precum și pentru organizarea și funcționarea Consiliului Național de Soluționare a Contestațiilor, cu modificările și completările ulterioare, norme în conformitate cu dreptul Uniunii Europene, precum și actele normative aplicabile domeniului achizițiilor publice care vor intra în vigoare în perioada executării contractului ce face obiectul prezentei proceduri de atribuire, de la data publicării lor în Monitorul Oficial al României;

- Cerințele care derivă din dreptul Uniunii în domeniul legislației în materie de protecția datelor, în special în legătură cu conceperea prelucrării datelor cu caracter personal, din Regulamentul nr. 679 din 27 aprilie 2016 privind protecția persoanelor fizice în ceea ce privește prelucrarea datelor cu caracter personal și privind libera circulație a acestor date și de abrogare a Directivei 95/46/CE (Regulamentul general privind protecția datelor); Legea nr. 190 din 18 iulie 2018 privind măsuri de punere în aplicare a Regulamentului (UE) 2016/679 al Parlamentului European și al Consiliului din 27 aprilie 2016 privind protecția persoanelor fizice în ceea ce privește prelucrarea datelor cu caracter personal și privind libera circulație a acestor date și de abrogare a Directivei 95/46/CE (Regulamentul general privind protecția datelor);

- Ordinele/Instrucțiunile ANAP cu prevederi în domeniul achizițiilor publice.

Ofertantul devenit contractant are obligația de a respecta obligațiile aplicabile în domeniul mediului, social și al muncii instituite prin dreptul Uniunii, prin dreptul național, prin acorduri colective sau prin dispozițiile internaționale de drept în domeniul mediului, social și al muncii enumerate în anexa X la Directiva 2014/24, respectiv:

- i. Convenția nr. 87 a OIM privind libertatea de asociere și protecția dreptului de organizare;
- ii. Convenția nr. 98 a OIM privind dreptul de organizare și negociere colectivă;
- iii. Convenția nr. 29 a OIM privind munca forțată;
- iv. Convenția nr. 105 a OIM privind abolirea muncii forțate;
- v. Convenția nr. 138 a OIM privind vârsta minimă de încadrare în muncă;
- vi. Convenția nr. 111 a OIM privind discriminarea (ocuparea forței de muncă și profesie);
- vii. Convenția nr. 100 a OIM privind egalitatea remunerației;
- viii. Convenția nr. 182 a OIM privind cele mai grave forme ale muncii copiilor;
- ix. Convenția de la Viena privind protecția stratului de ozon și Protocolul său de la Montreal privind substanțele care epuizează stratul de ozon;
- x. Convenția de la Basel privind controlul circulației transfrontaliere a deșeurilor periculoase și al eliminării acestora (Convenția de la Basel);
- xi. Convenția de la Stockholm privind poluanții organici persistenti (Convenția de la Stockholm privind POP);
- xii. Convenția de la Rotterdam privind procedura de consimțământ prealabil în cunoștință de cauză, aplicabilă anumitor produși chimici periculoși și pesticide care fac obiectul comerțului internațional (UNEP/FAO) (Convenția PIC), 10 septembrie 1998, și cele trei protocoale regionale ale sale.

Actele normative și standardele indicate mai jos sunt considerate indicative și nelimitative; enumerarea actelor normative din acest capitol este oferită ca referință și nu trebuie considerată limitativă.

16. Managementul/Gestionarea contractului și activități de raportare în cadrul Contractului

Echipamentele care fac obiectul prezentului caiet de sarcini, vor fi livrate achizitorului pe baza comenzii emise de către acesta, la adresa menționată de către autoritatea contractantă și în termen de maxim șapte săptămâni.

Dacă furnizorul nu respectă termenul de livrare a produselor convenite, acesta are obligația de a notifica, în timp util, achizitorul despre aceasta; modificarea datei/periodelor de livrare asumate se face cu acordul părților, prin act adițional.

Furnizorul se obligă să despăgubească achizitorul împotriva oricăror:

- a) reclamații și acțiuni în justiție, ce rezultă din încălcarea unor drepturi de proprietate intelectuală (brevete, nume, mărci înregistrate etc.), legate de echipamentele, materialele, instalațiile sau utilajele folosite pentru sau în legătură cu produsele achiziționate, și
- b) daune-interese, costuri, taxe și cheltuieli de orice natură, aferente, cu excepția situației în care o astfel de încălcare rezultă din respectarea caietului de sarcini întocmit de către achizitor.

Plata produselor a căror achiziție fac obiectul prezentului caiet de sarcini, se va efectua de către Achizitor în contul Furnizorului, în conformitate cu prevederile art. 6 din Legea nr. 72/2013 privind măsurile pentru combaterea întârzierii în executarea obligațiilor de plată a unor sume de bani rezultând din contracte încheiate între profesioniști și între aceștia și autorități contractante, cel târziu la 30 de zile calendaristice de la data primirii facturii și a recepției cantitative și calitative a produselor.

Orice comunicare între părți, referitoare la îndeplinirea prezentului contract, trebuie să fie transmisă în scris.

Managementul contractului include o componentă de management și o componentă administrativă – de administrare efectivă a Contractului – și presupune coordonarea continuă, având ca date de intrare:

Nr.crt.	Monitorizarea și controlul activităților realizate de Contractant	Da	Nu	Nu este cazul
1.	Graficul de livrare	Pe baza de comandă		
2.	Implicarea efectivă a terților susținători cu resursele puse la dispoziție			
3.	Comunicările între contractant și terț(i) susținător(i)			
4.	Poziția terțului susținător în legătură cu informațiile comunicate			

Rațiunea managementului contractului este obținerea asigurării că la finalizarea Contractului, Autoritatea contractantă a obținut ce și-a planificat și poate dovedi îndeplinirea obiectivelor și obținerea beneficiilor documentate în Strategia de Contractare. De aceea, managementul Contractului trebuie planificat în etapa de pregătire a procesului de achiziție, la momentul elaborării Caietului de sarcini și a Contractului.

17. Procedura achiziției publice

Achiziție directă prin invitație de participare. Achiziție directă, conform art. 7, alin. (5) din Legea 98/2016 actualizată privind achizițiile publice și conform instrucțiunilor proiectului RORS00160.

18. Perioada de valabilitate a ofertei

Se solicită o perioadă de valabilitate a ofertei de 60 zile de la data depunerii ofertei în SEAP.

19. Sursa de finanțare

Achiziția produselor și serviciilor din prezentul Caiet de sarcini este co-finanțată din Programul Interreg IPA România-Serbia, Proiect DIGITAL U2 – Design yoUr fUTURE career through challenging times, nr. Contract de finanțare 262551/ 28.12.2024.

20. Precizări finale

Ofertantul câștigător se va prezenta la sediul achizitorului pentru semnarea contractului.

Respectarea instrucțiunilor din caietul de sarcini este obligatorie pentru toți operatorii economici care au depus oferta.

Întocmit,

Manager Proiect,

Conf.dr.ing. Sabina Potra

